

OVÁLISHÁZÚ ÉKTOLOZÁR ÖNTÖTTVASBÓL

6.13

**DN 40 - 600
PN 10**

Alkalmazási terület:

Hideg és melegvízre, telített vízgőzre valamint az alkatrészek anyagára közömbös folyadékokra az alábbi üzemi nyomás - hőfok diagram szerinti tartományban

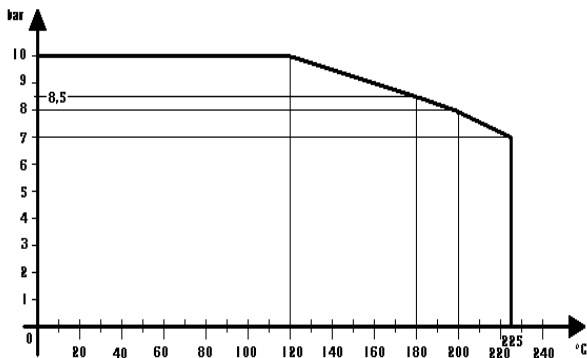
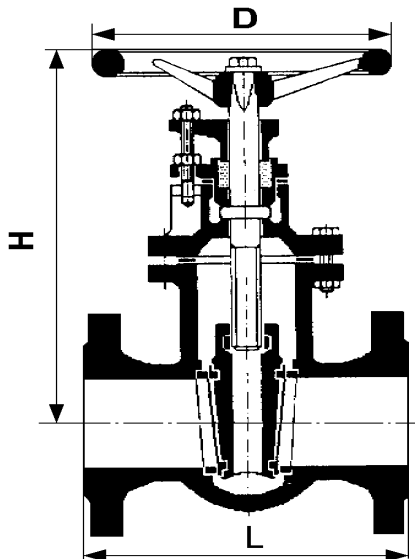

Főbb alkatrészek anyagai	
megnevezés	anyagminőség
ház	GG-25
fedél	GG-25
orsó	13% Cr
záró gyűrű	sárgaréz

DN	40	50	65	80	100	125	150	200	250	300	350	400	500	600
L	240	250	270	280	300	325	350	400	450	500	550	600	700	800
H	252	277	318	365	400	455	495	590	675	755	927	985	1104	1286
D	160	180	200	250	320	320	320	360	400	400	500	500	630	630
Súly (kg)	15	19	25	35	45	60	73	108	146	205	287	360	536	855