

WATTS DRVD VÍZNYOMÁSCSÖKKENTŐ SZELEP

12.70

DN 50 - 200
PN 16

Alkalmazási terület:

A nyomáscsökkentő szelep csővezetéki rendszerbe építve alkalmas a kimeneti nyomás csökkentésére ill., adott szinten tartására. A kimeneti nyomás a szelepen lévő szabályozó csavarral állítható be.

A szelep alkalmazható hideg és meleg vízre, levegőre, valamint az alkatrészek anyagára közömbös folyadékokra.

Főbb műszaki jellemzők:

Maximális bemeneti nyomás: 16 bar

Kimeneti nyomás: 1,5 – 6 bar

2 – 8 bar

4 – 12 bar

Kimeneti nyomás beállítása: Az óramutató járásával megegyező forgatás növeli, ellentétes forgatás csökkenti a kimeneti nyomást.

Nyomásmérő csatlakozás a szelepházon:

DN 50-65: 1/4"

DN 80-200: 3/8"

Maximális üzemi hőmérséklet: 80°C

Főbb alkatrészek anyagai:

1. Ház	Gömbgrafitos öntvény
2. Fedél	Gömbgrafitos öntvény
3. Dugattyú	DN 50-100 Sárgaréz DN 125-200 Horganyzott acél
4. Tömítés	NBR
5. Rugó	Szénacél
6. Tömítő gyűrű	Bronz
7. Vezető persely	Bronz
8. Tömítés	NBR
9. Állító csavar	Horganyzott acél
10. Csavar	Horganyzott acél
Felületvédelem	Epoplaszt bevonat, RAL5017

DN	L	H	H1	B	Kg
50	230	383	83	165	15,9
65	290	440	90	185	26
80	310	490	100	200	31,9
100	350	561	121	220	46
125	400	712	152	250	77
150	450	839	169	285	98
200	550	1686	234	340	191

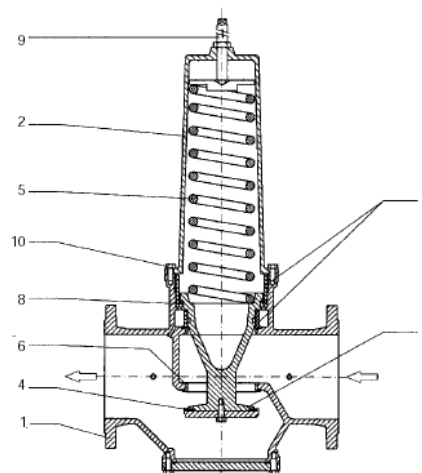

Nyomásvesztés diagram

